



Standart Özellikler

- Tam Oransal Kontrol
- **vSAFE** Elektronik Stabilite ve Limitleme Sistemi
- 1.4x0.7x1.1 m Çelik Sepet
- 240° Kule Dönüş
- Acil Durum El Pompası
- Kulede Çalışma Lambaları
- Şasede Takım Sandığı

Opsiyonel Özellikler

- Bilgi ve Destek için Çoklu Dil Destekli Renkli Ekran
- $\pm 90^\circ$ Sepet Dönüş
- Elektrohidrolik Ayak Kontrol ve Otomatik Dengeleme Sistemi
- Sepette 220V 16A Güç Çıkışı
- Yeşil Kullanım İçin 3 Fazlı AC Motor Pompası
- Uzaktan Erişim ve Bulut Sistemi (IoT)
- Sepet Rüzgar Sensörü
- Sepet Çarpma Önleme Sistemi
- Özel Boya
- İzoleli Sepet
- Kaucuk Ayak Pedleri
- Şasede Çalışma Lambaları



Teknik Bilgiler

- Maksimum Çalışma Yüksekliği 18 m
 - Maksimum Yatay Uzanım 10 m
 - Sepet Yük Kapasitesi  200kg
 - Kule Dönüş 240°
 - Sepet Ölçüleri 1.4x0.7x1.1 m
 - Sepet Dönüş ± 90°
 - Toplam Ağırlık*
-
- Taşıma Uzunluğu* 6.5 m
 - Taşıma Yükseliği* 3.1 m
 - Taşıma Genişliği* 2.15 m

* Depends on vehicle type

Teknik Çizimler

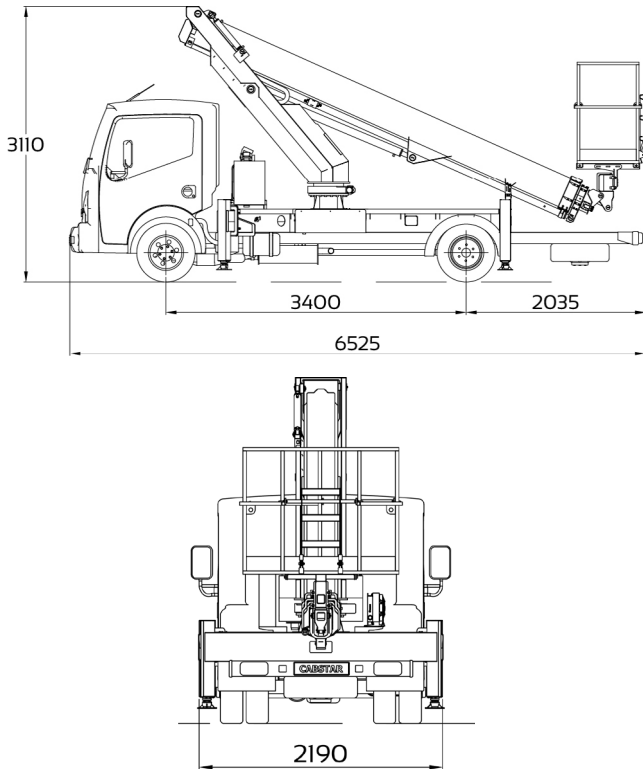

Çalışma Diyagramı

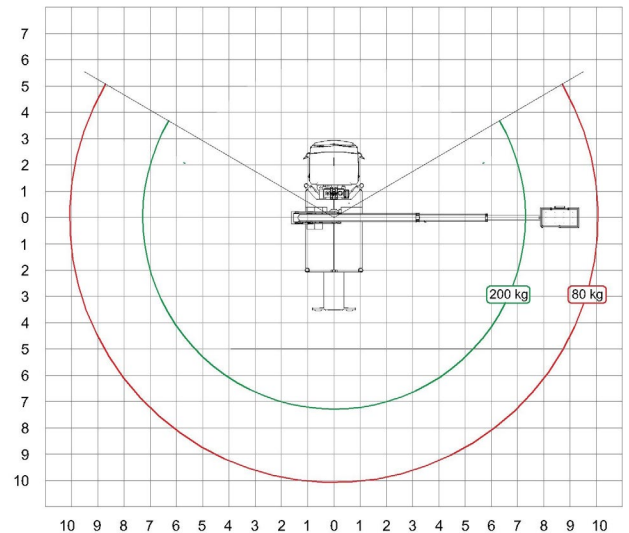
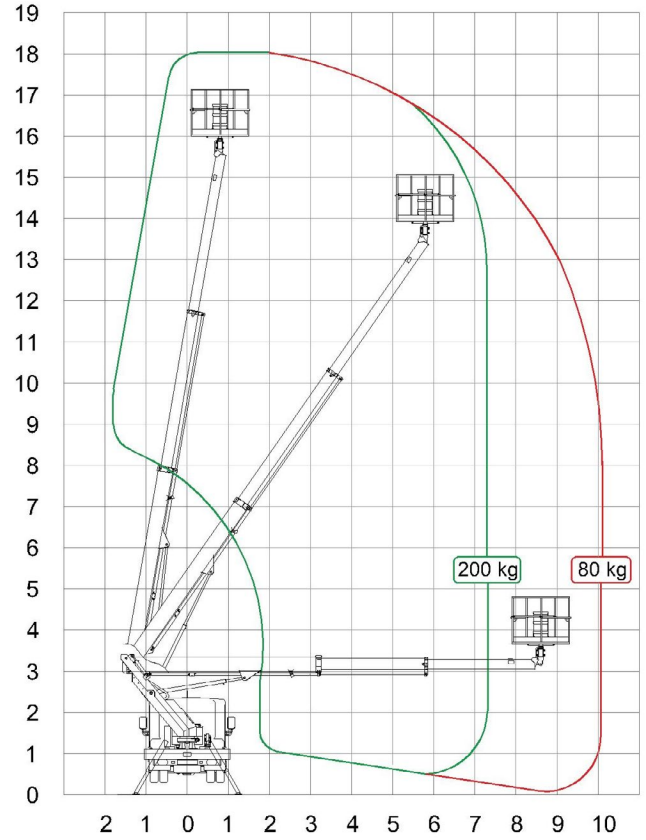

ÖNEMLİ

Sürekli ürün geliştirme nedeniyle, VESA PLATFORM önceden bildirimde bulunmaksızın özellik ve/veya ekipman değişikliği yapma hakkını saklı tutar.

 **VESA PLATFORM**

San. Tic. Ltd. Şti

Fevziçakmak Mah. Milenyum Cad. No:73/1
Karatay/KONYA

0850 420 8372(VESA)
info@vesaplatform.com
www.vesaplatform.com

